

ТИП 2560

**ЦЕНТРЫ ВРАЩАЮЩИЕСЯ
ВЫСОКООБОРОТНЫЕ СО СМЕННЫМИ
ВСТАВКАМИ**

HD432-HD435

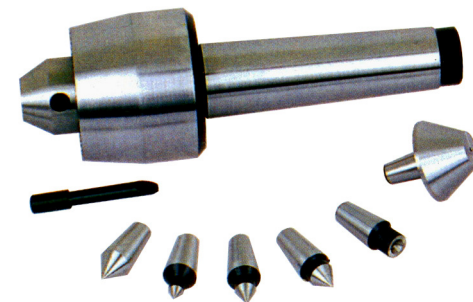

П А С П О Р Т

1. Предназначение

Центр вращения - это необходимый аксессуар используемый на токарных станках больших и средних размеров в шпинделях или пинолях задних бабок. Эти центры укомплектованы насадками различного профиля для зажима деталей различной формы.

2. Конструкция и характеристики

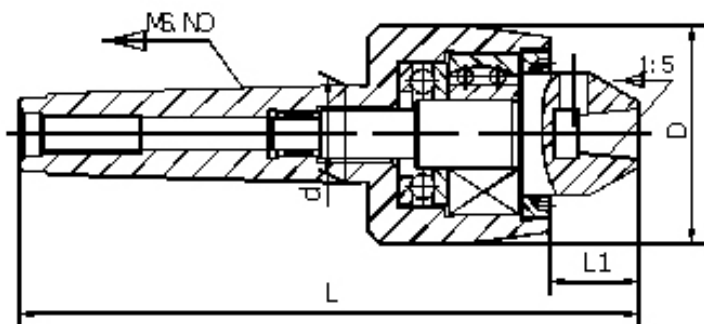

Обозначение	КМ №	L мм	L1 мм	D мм	d мм	Биение мм
HD432	2	127	19	48	17.780	0.015
HD433	3	153	22	54	23.825	0.015
HD434	4	182	22	63	31.267	0.015
HD435	5	217	28	83	44.399	0.015

3. Последовательность работы

А. Очистите отверстие задней бабки и конусный хвостовик центра перед установкой. Введите хвостовик центра в конусное отверстие задней бабки.

В. Очистите конус в головке центра и конус сменной насадки.

С. Подожмите деталь задней бабкой. Если контакт надежный, заблокируйте бабку и приступайте к работе.

Д. По окончании работы, отключите питание, отведите пиноль и снимите деталь.

4. Обслуживание

А. Снимите переднюю крышку центра и защиту подшипника и удалите старую смазку.

В. Части должны быть очищены и покрыты антикоррозийной смазкой. Подобное обслуживание необходимо провести после периода долгого хранения.

СЕРТИФИКАТ

Этот продукт был испытан и признан соответствующим качеству для продажи и применения.

Тип HD43

Проверяющий _____

Дата _____